

# GAMME COMPLÈTE

# Remorques TP et bennes



- Icon of a trailer
- Icon of a trailer
- Icon of a trailer with a crane
- Icon of a trailer
- Icon of a trailer
- Icon of a trailer
- Icon of a trailer
- Icon of a trailer with a crane (highlighted)
- Icon of a trailer
- Icon of a trailer
- Icon of a trailer

Les remorques  
parfaits  
pour chaque  
projet de  
construction



# Laissez-vous convaincre

Nos arguments n'auront aucun mal à vous convaincre et feront de vous un véritable adepte des produits de qualité de Humbaur.



**Je suis un adepte !**

« Parce qu'une HUMBAUR est très endurante »

## **35 années d'expérience**

Nous sommes l'un des principaux fabricants de remorques de voitures depuis plus de 35 ans. Depuis la création de notre société, plus de 1.000.000 remorques ont quitté notre site de production. Actuellement, nous fabriquons environ 60.000 pièces par an. Cette vaste expérience se reflète sur chacune de nos remorques.

## **Qualité supérieure**

Robuste et durable, telles sont les qualités indispensables d'une remorque. Nous atteignons cet objectif grâce à des composants exceptionnels et un traitement de haute qualité. Avant de livrer une remorque, nous la contrôlons dans ses moindres détails.

## **Des solutions de transport variées**

Notre offre couvre un champ d'application particulièrement étendu. Que vous recherchiez une remorque pour un usage professionnel ou personnel, vous trouverez dans notre gamme le modèle adapté à vos besoins pour les utilisations les plus diverses. Choisissez entre un poids total admissible compris entre 750 kg et 55 t.

## **Un grand choix d'accessoires**

Vous avez des exigences très précises pour votre remorque ? Grâce aux nombreux accessoires adaptés, il est possible de compléter l'ensemble de l'équipement standard en fonction des besoins.

## **Un service client réactif**

Le revendeur le plus proche de chez vous s'occupe de vous et de votre remorque jusqu'à 3,5 t. Les propriétaires de remorques à partir d'un poids total de 5 t peuvent faire appel à notre service direct. Si vous avez besoin d'une pièce de rechange ou si vous avez une question concernant l'utilisation de votre remorque, nous sommes là pour vous assister en compagnie de votre revendeur.

## **Des composants de haute qualité**

La qualité se retrouve dans le moindre détail : Humbaur utilise donc exclusivement des composants automobiles de qualité conçus par des fabricants de renom. Nous échangeons en permanence nos expériences avec nos fournisseurs. Nous sommes ainsi en mesure d'améliorer sans cesse les produits.

## Table des matières

Laissez vous convaincre .....	2
Vue d'ensemble .....	4

### Remorques surbaissées tandem

HS 6,5 t.....	8
HS 10 t.....	12

### Remorques surélevées tandem

HBT BE 10 t.....	16
HBT BS 10 t.....	20
HBTZ BS 13 t.....	24
HBTZ BS 19 t.....	28

### Tri-bennes tandem

HTK 7,5 t.....	32
HTK 10 t.....	38
HTK 13 t.....	42
HTK 18 t.....	46
Kieskipper HTK 19 .....	50

HD 18 .....	54
-------------	----

Nos accessoires .....	58
L'expérience, notre force .....	62



# La Série 10 000

Remorques surbaissées et surélevées tandem pour toutes sortes d'applications



## Remorques surbaissées tandem à partir de 6,5 t

Elle est légère pour être en mesure de transporter des chargements plus lourds, et protégée contre la corrosion pour que sa durée de vie soit plus longue. Des rampes stables et solides, formant un angle très faible, vous permettent d'y charger vos engins de chantier en toute sécurité. La remorque surbaissée tandem HS peut être adaptée à différentes hauteurs d'attelage.



## Remorques surbaissées tandem à partir de 10 t

La grande sœur de la remorque surbaissée Tandem HS à partir de 5 t accepte une charge utile encore plus élevée. Cette différence mise à part, toutes deux offrent les mêmes fonctionnalités. Les possibilités d'arrimage intégrées de série dans le sol du pont garantissent une sécurisation optimale du chargement.



## Remorques surélevées tandem à partir de 10 t

Il vous arrive d'avoir besoin de transporter des palettes, puis des engins de chantier, puis des matériaux de construction, et vous aimeriez pouvoir le faire avec une seule remorque ? Avec la remorque surbaissée Tandem HBT BE, vous êtes équipé pour tous les usages. Ses béquilles télescopiques et ses rampes rétractables (en option) vous permettent de la mettre à contribution pour toutes sortes de transports.



### **Remorques surélevées tandem HBT à partir de 10 t**

Pour rouler sur des terrains accidentés, il vous faut une remorque porte-engins offrant des prestations hors du commun. Les rampes rabattables et déplaçables latéralement de notre remorque surbaissée tandem HBT BS vous permettent de charger vos engins de chantier sans problème. Son châssis spécial, doté d'un système de compensation, garantit la sécurité du chargement et de la conduite, même sur des terrains accidentés.



### **Remorques surélevées tandem HBTZ à partir de 10 t**

La remorque surbaissée tandem HBTZ BS est facilement reconnaissable à ses pneus jumelés : elle se différencie essentiellement de la HBT BS par une charge utile plus élevée. Sa faible hauteur de chargement et ses rampes de série rabattables et déplaçables latéralement en font une remorque sûre et facile à charger. Vous avez le choix entre une surface de chargement plate ou inclinée.



### **Remorques surélevées tandem HBTZ BS à partir de 19 t**

Dotée d'un châssis galvanisé à chaud, la remorque surbaissée tandem HBTZ BS est construite pour durer. Ses béquilles rabattables garantissent la sécurité durant le chargement et le déchargement. Utilisez les nombreuses possibilités d'arrimage de la charge et vous pourrez rouler en toute tranquillité. Vous pourrez par ailleurs adapter la HBTZ à vos exigences grâce à une vaste gamme d'accessoires!

# Die Serie 10 000

Remorques tandems et tri-bennes de 5 t à 19 t  
et camion de matériaux de construction



## Tri-benne Tandem HTK à partir de 7,5 t

Les tri-bennes qui méritent toute votre confiance : leur pont basculant unique en son genre supporte de grosses charges et résiste à des charges ponctuelles élevées. Les béquilles escamotables et les rampes en aluminium, disponibles en option, qui se logent dans une glissière intégrée au châssis, permettent d'utiliser cette remorque pour un nombre pratiquement illimité d'applications dans le secteur de la construction.



## Tri-benne Tandem HTK à partir de 10 t

La HTK à partir d'un poids total de 10 t est une remorque polyvalente. Elle convainc par son vérin télescopique chromé dur à 5 tiges et son mécanisme de basculement trilatéral à moteur hydraulique. Son cadre massif, soudé et galvanisé à chaud confère à cette remorque une stabilité et une sécurité optimales. Le sol du pont est en acier à grain fin de 4 mm. Les ridelles de 500 mm de hauteur, avec verrouillage central, sont rabattables, amovibles et pendulaires sur les côtés et à l'arrière.



## Tri-benne Tandem HTK à partir de 13 t

Avec un poids total autorisé de 13,6 t, la tri-benne HTK à partir de 13 t supporte peut-être exactement la charge supplémentaire dont vous avez besoin. Elle est tout particulièrement adaptée aux véhicules tracteurs jusqu'à 7,49 t. Malgré son poids total autorisé élevé, vous pouvez l'utiliser avec un anneau d'attelage de 40 mm. Ce modèle convainc surtout par les grandes dimensions de son châssis et de son pont basculant, et offre une capacité de charge et une résistance maximales.



### **Tri-benne Tandem HTK à partir de 18 t**

La plus grande et la plus rentable des tri-bennes que nous proposons possède une faible hauteur de chargement pour sa catégorie, ainsi que des ridelles de 600 mm de hauteur, qui garantissent un gros volume de chargement. Ses pneus extra-larges assurent une faible pression au sol et permettent de rouler sur des terrains accidentés en toute sécurité.



### **Benne à gravier HTK jusqu'à 19 t**

Avec un poids total autorisé de 19 tonnes, la benne à gravier HTK 19 convient non seulement pour les marchandises en vrac comme la terre, le sable, le gravier et le béton, mais aussi pour les matériaux de construction comme les briques et les blocs de béton. Ses caractéristiques de conduite et de basculement optimales en font en outre un auxiliaire indispensable, notamment pour les travaux à fort tonnage, et ce pour un poids propre relativement faible.



### **HD 18 Matériaux de construction**

Avec la HD18 Matériaux de construction, on a à ses côtés une remorque de grande qualité et surtout fiable. Le cadre galvanisé à chaud, en particulier, garantit une grande robustesse et une longue durée de vie. La combinaison d'une plate-forme et d'un plateau tournant répond bien entendu à toutes les normes du secteur. Plus encore : des détails bien pensés rendent la remorque facile et confortable à utiliser au quotidien.

# REMORQUES TANDEM SURBAISSÉS HS à partir de 6,5t







## L'auxiliaire indispensable pour l'utilisation quotidienne avec de petits engins de chantier

- |  |  |
|--|--|
| <p><b>1</b> Tuber de traction avec anneau d'attelage à vis Ø 40 mm, galvanisé, réglable en continu avec une manivelle</p> <p><b>2</b> Cadre stable et galvanisé à chaud, construction basse, ridelles frontale et latérales fixes et galvanisées à chaud</p> <p><b>3</b> Revêtement de sol constitué de madriers en bois tendre de 40 mm</p> <p><b>4</b> Châssis avec ressorts de torsion</p> <p><b>5</b> Rampes en acier massif galvanisé à chaud, en caillebotis, déplaçables latéralement, élévateur de rampe à gaz comprimé</p> <p><b>6</b> Frein à air comprimé avec valve de purge, frein à régulateur automatique de force de freinage asservi à la charge, flexibles de raccordement avec têtes d'attelage rouge-jaune, système antiblocage automatique des roues de 24 V avec frein de blocage à broche</p> | <p><b>7</b> Connecteur 15 pôles</p> <p><b>8</b> Système d'éclairage 24 V avec feux d'arrière à plusieurs chambres, protégés de façon optimale, et feux de position latéraux DEL</p> <p><b>9</b> 5 paires de points d'arrimage 2 t sur le cadre extérieur, 2 paires de points d'arrimage 3 t encastrés dans le sol du pont</p> <p><b>10</b> 2 supports télescopiques sur les rampes</p> <p><b>11</b> Garde-boue en acier galvanisé à chaud robuste avec système anti-projection, protection de démarrage latérale, repères de contour latéraux et arrière</p> <p><b>12</b> 2 cales de retenue avec support</p> <p><b>13</b> Roue jockey automatique pour charge lourdes</p> |
|--|--|



# REMORQUES TANDEM SURBAISSÉS HS à partir de 6,5t

Poids total autorisé en charge en kg	Modèle	Dimensions totales en mm	Dimensions intérieures en mm	Charge utile en kg	Hauteur de charge en mm	Angle de rampe	Taille des pneus en pouces
6500	HS 654020 BS	6210 x 2545 x 2800	4000 x 2000	4900	630	15°	215/75 R17,5
6500	HS 654520 BS	6700 x 2540 x 2860	4000 x 2000	4850	630	15°	215/75 R17,5
7500	HS 754020 BS	6210 x 2550 x 2860	4000 x 2000	5600	630	16°	215/75 R17,5
7500	HS 754520 BS	6710 x 2550 x 2860	4000 x 2000	5500	630	16°	215/75 R17,5

Sous réserve de modifications techniques. Toutes les dimensions indiquées sont des valeurs approximatives et se rapportent au véhicule de série sans accessoires. Les équipements supplémentaires modifient le poids propre et la charge utile !





## ACCESSOIRES (en option)

- Roue de secours et support de roue de secours
  - Coupleur Duomatic
  - Anneau d'attelage Ø 50 mm
  - Timon pour différentes longueurs et hauteurs d'attelage
  - Anneau d'attelage pivotant Ø 40/50 mm
  - Système d'éclairage 12 V
  - Prise à 7 pôles à l'arrière
  - Feu de marche arrière (supplémentaire)
  - Projecteur de travail
  - Gyrophare, prise de courant à 7 pôles comprise
  - Gyrophare DEL
  - Plancher antidérapant
  - Tôle larmée d'acier galvanisé
  - Chevalet sur la ridelle frontale
  - Boîte à outils en tôle d'acier
  - Panneau de stationnement de nuit
  - Plaques réfléchissantes arrière
  - Ridelle arrière à encastrer
- Autres accessoires sur demande

- 1 Rampes coulissant latéralement, paroi insérable en option
- 2 Boîte à outils en plastique
- 3 Anneaux d'arrimage encastrés dans le sol du pont

# REMORQUES TANDEM HS à partir de 10t



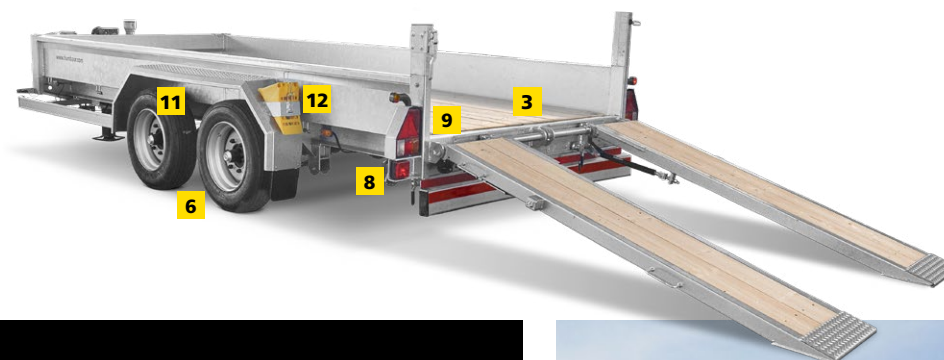

## L'auxiliaire indispensable pour l'utilisation quotidienne avec de petits engins de chantier

- 1 Tube de traction avec œillet de traction à visser Ø 40 mm, galvanisé, réglable en continu par manivelle
- 2 Construction soudée stable et galvanisée à chaud pour une stabilité et une sécurité optimales parois frontales et latérales fixes, porteuses et galvanisées
- 3 Revêtement de sol en planches de bois tendre de 40 mm
- 4 Essieux avec frein à tambour, suspension parabolique sans entretien pour une compensation optimale de la puissance
- 5 Rampes massives en acier galvanisé à chaud, déplaçables latéralement, en caillebotis profilé galvanisé à chaud (HS 89) et revêtement en bois (HS 10), rampes à gaz
- 6 Frein à air comprimé avec valve de purge, frein à régulateur automatique de force de freinage asservi à la charge, flexibles de raccordement avec têtes d'attelage rouge-jaune, système antiblocage automatique des roues de 24 V avec frein de blocage à broche
- 7 Connecteur 15 pôles
- 8 Système d'éclairage 24 V avec feux d'arrière à plusieurs chambres, protégés de façon optimale, et feux de position latéraux DEL
- 9 2 paires de points d'arimmage 6 t encastrés dans le sol du pont, 5 paires de points d'arrimage 2 t sur le cadre extérieur
- 10 2 supports télescopiques sur les rampes
- 11 Garde-boue en acier galvanisé à chaud robuste avec système anti-projection, protection de démarrage latérale, repères de contour latéraux et arrière
- 12 2 cales de retenue avec support
- 13 Treuil renforcé de 12 t avec support d'engrenages et 2x stabilisateurs, rabattables et télescopiques sur les rampes



# REMORQUES TANDEM HS à partir de 10t

Poids total autorisé en charge en kg	Modèle	Dimensions totales en mm	Dimensions intérieures en mm	Charge utile en kg	Hauteur de charge en mm	Angle de rampe	Taille des pneus en pouces
11 900	HS 106020 BS	8090 x 2550 x 3090	6000 x 2010	8950	705	16°	215/75 R17,5
11 900	HS 105020 BS	7090 x 2550 x 3090	5000 x 2010	9500	705	16°	215/75 R17,5
11 900	HS 106020 BS Transport de la fraise	8420 x 2550 x 3300	6000 x 2010	8560	705	15°	215/75 R17,5

Sous réserve de modifications techniques. Toutes les dimensions indiquées sont des valeurs approximatives et se rapportent au véhicule de série sans accessoires. Les équipements supplémentaires modifient le poids propre et la charge utile !





## ACCESSOIRES (en option)

- Roue de secours et support de roue de secours
- Coupleur Duomatic
- Anneau d'attelage Ø 50 mm
- Timon pour différentes longueurs et hauteurs d'attelage
- Anneau d'attelage pivotant Ø 40/50 mm
- Système d'éclairage 12 V
- Prise à 7 pôles à l'arrière
- Feu de marche arrière (supplémentaire)
- Projecteur de travail
- Gyrophare, prise de courant à 7 pôles comprise
- Gyrophare DEL
- Plancher antidérapant
- Tôle larmée d'acier galvanisé
- Chevalet sur la ridelle
- Boîte à outils en tôle d'acier
- Panneau de stationnement de nuit
- Plaques réfléchissantes arrière
- Ridelle arrière à encastrer
- Rampes de chargement avec caillebotis ou madriers en bois tendre
- Mise en charge sur 11,9t
- Larges rampes de chargement

Autres accessoires sur demande

- 1 Châssis massif pour charges ponctuelles élevées / transport de fraises
- 2 Rampes de chargement entièrement repliables avec angle de montée faible
- 3 Élevateur à ressort
- 4 Tôle larmée d'acier galvanisé



# REMORQUES SURÉLEVÉES TANDEM HBT BE à partir de 10t





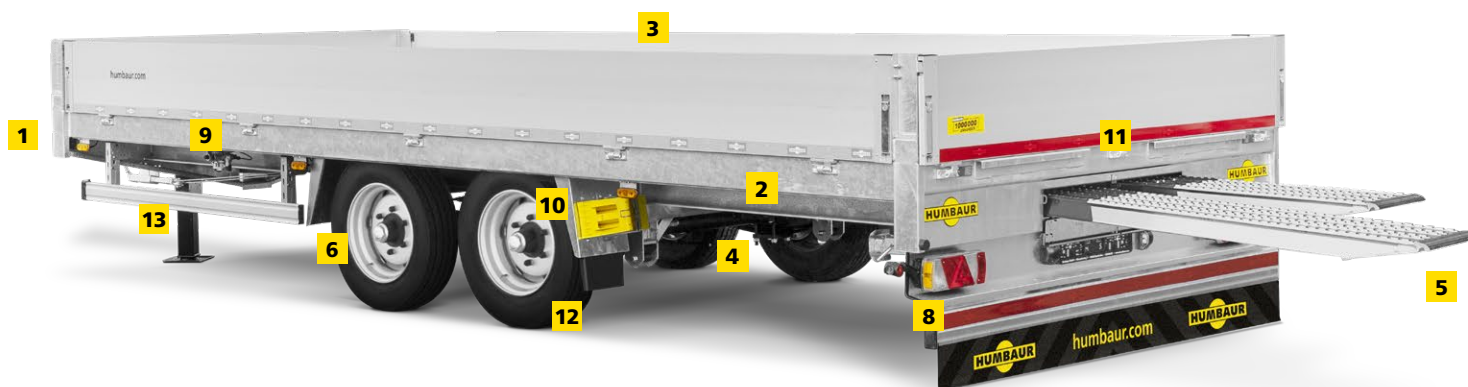

## La remorque tandem surélevée avec rampes d'accès en aluminium rétractables

- |   |   |
|---|---|
| <p><b>1</b> Tube central avec anneau d'attelage à vis Ø 40 mm, galvanisé, réglable en continu avec une manivelle</p> <p><b>2</b> Cadre massif, soudé et galvanisé à chaud pour une stabilité et une sécurité optimales, ridelles en aluminium anodisé, rabattables latéralement et à l'arrière, amovibles, ranchers d'angle insérables à l'avant et à l'arrière</p> <p><b>3</b> Revêtement de sol constitué de madriers en bois tendre de 40 mm</p> <p><b>4</b> Essieux dotés de freins à tambour, suspension parabolique sans entretien pour une compensation optimale de la charge</p> <p><b>5</b> Rampes en aluminium rétractables (en option)</p> <p><b>6</b> Frein à air comprimé avec valve de purge, frein à régulateur automatique de force de freinage asservi à la charge, flexibles de raccordement avec têtes d'attelage rouge-jaune, système antiblocage automatique des roues, système de freinage avec frein de blocage à broche</p> | <p><b>7</b> Connecteur 15 pôles</p> <p><b>8</b> Système d'éclairage 24 V avec feux arrière à plusieurs chambres protégés de façon optimale, et feux latéraux DEL</p> <p><b>9</b> Points d'arrimage 6 t encastrés dans le sol du pont (2 paires / 5,2 m; 3 paires / 6,2 m) points d'arrimage 2 t sur le cadre extérieur (6 paires / 5,2 m; 7 paires / 6,2 m)</p> <p><b>10</b> Garde-boue avec système anti-projection, protection de démarrage latérale montée à demeure</p> <p><b>11</b> Logement verrouillable pour rampes en aluminium optionnelles</p> <p><b>12</b> 2 calles de retenue avec support</p> <p><b>13</b> Béquille à manivelle renforcée 12 t avec vitesse accélérée et vitesse sous charge, béquilles rabattables à l'arrière à gauche et à droite du châssis</p> |
|---|---|



# REMORQUES SURÉLEVÉES TANDEM HBT BE à partir de 10t

Poids total autorisé en charge en kg	Modèle	Dimensions totales en mm	Dimensions intérieures en mm	Charge utile en kg	Hauteur de charge en mm	Angle de rampe	Taille des pneus en pouces
11 900	HBT 105224 BE	7100 x 2550 x 1290	5260 x 2460	9150	920	15°	215/75 R17,5
11 900	HBT 106224 BE	8100 x 2550 x 1290	6260 x 2460	9150	920	15°	215/75 R17,5

Sous réserve de modifications techniques. Toutes les dimensions indiquées sont des valeurs approximatives et se rapportent au véhicule de série sans accessoires. Les équipements supplémentaires modifient le poids propre et la charge utile !



1

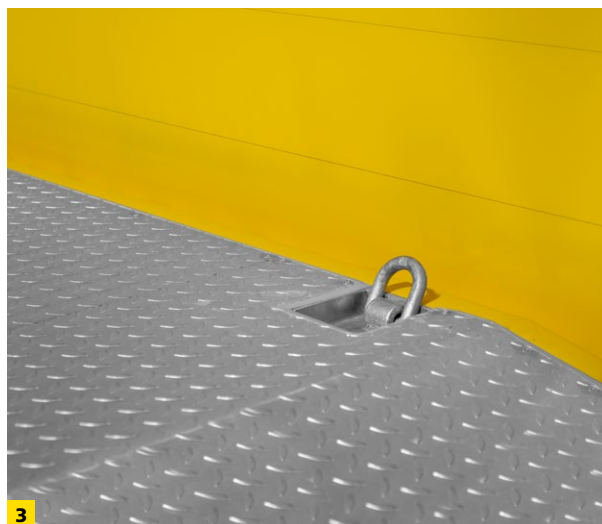

3

- 1 Paroi frontale grillagé massive (en option)
- 2 Système d'éclairage et de freinage multi-voltage (en option)
- 3 Points d'arrimage 6 t encastrés dans le plancher du pont
- 4 Boîte à outils en plastique

2

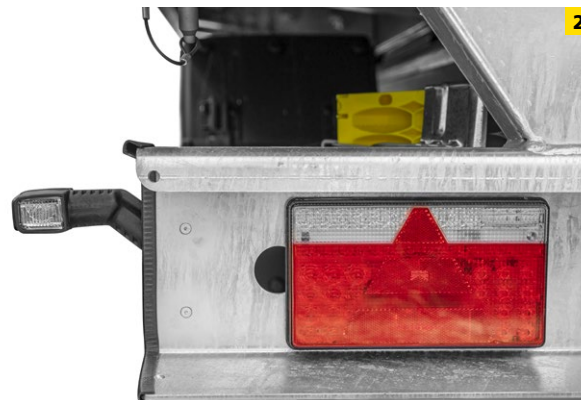

4

## ACCESSOIRES (en option)

- Roue de secours et support de roue de secours
- Coupleur Duomatic
- Cylindre à ressort
- Anneau d'attelage Ø 50 mm
- Timon pour différentes longueurs et hauteurs d'attelage
- Anneau d'attelage pivotant Ø 40/50 mm
- Système d'éclairage 12 V
- Prise à 7 pôles à l'arrière
- Feu de marche arrière (supplémentaire)
- Projecteur de travail
- Gyrophare, prise de courant à 7 pôles comprise
- Gyrophare DEL
- Plancher antidérapant
- Tôle larmée d'acier galvanisé
- Ridelles en aluminium divisées
- Ridelles en acier avec ranchers centraux galvanisés
- Pare-chocs pour chariot élévateur
- Rack en H avec treillis en acier
- Poches pour ranchers
- Ranchers d'insertion
- Support d'appui sur la paroi frontale
- Boîte à outils en plastique
- Panneau de stationnement de nuit
- Plaques réfléchissantes arrière
- Ridelle arrière à encastrer
- Verrouillage de conteneur
- Mise en charge sur 11,9t
- Système d'éclairage et de freinage multi-voltage (en option), les deux 12 - 24 V

Autres accessoires sur demande

# REMORQUES SURÉLEVÉES TANDEM HBT BS à partir de 10t





## Notre remorque tandem surélevée avec rampes rabattables

- 1 Tube central avec anneau d'attelage à vis Ø 40 mm, galvanisé, réglable en continu avec une manivelle
- 2 Cadre massif, soudé et galvanisé à chaud pour une stabilité et une sécurité optimales, ridelles en aluminium anodisé rabattables latéralement, amovibles, ranchers d'angle insérable à l'avant et à l'arrière
- 3 Revêtement de sol constitué de madriers en bois tendre de 40 mm
- 4 Essieux dotés de freins à tambour, suspension parabolique sans entretien pour une compensation optimale de la charge
- 5 Rampes en acier massif galvanisé, déplaçable latéralement, revêtement de rampe constitué de madriers en bois tendre, élévateurs de rampe à gaz comprimé
- 6 Frein à air compromis avec valve de purge, frein à régulateur automatique de force de freinage asservi à la charge, flexibles de raccordement avec têtes d'attelage rouge-jaune, système antiblocage automatique des roues, système de freinage avec frein de blocage à broche
- 7 Connecteur 15 pôles
- 8 Système declairage 24 V avec feux arrière à plusieurs chambres, protégés de façon optimale, et feux de position latéraux DEL
- 9 Points d'arrimage 6 t encastrés dans le sol du pont (2 paires / 5,2 m; 3 paires / 6,2 m) points d'arrimage 2 t sur le cadre extérieur (6 paires / 5,2 m; 7 Paar / 6,2 m)
- 10 Garde-boue avec système anti-projection de démarrage latérale montée à demeure
- 11 2 cales de retenue avec support
- 12 Bequille à manivelle renforcée 12 t avec vitesse accélérée et vitesse sous charge, béquilles rabattables à l'arrière à gauche et à droite du châssis



# REMORQUES SURÉLEVÉES TANDEM HBT BS à partir de 10t

Poids total autorisé en charge en kg	Modèle	Dimensions totales en mm	Dimensions intérieures en mm	Charge utile en kg	Hauteur de charge en mm	Angle de rampe	Taille des pneus en pouces
11 900	<b>HBT 106224 BS droit</b>	8550 x 2540 x 2660	6200 x 2430	8900	920	16° *	235/75 R17,5
11 900	<b>HBT 106224 BS biseauté</b>	8550 x 2540 x 2660	6200 x 2430	8900	920	16° **	235/75 R17,5
11 900	<b>HBT 105224 BS droit</b>	7550 x 2540 x 2660	5200 x 2430	9050	920	16° *	235/75 R17,5
11 900	<b>HBT 105224 BS biseauté</b>	7550 x 2540 x 2660	5200 x 2430	9050	920	16° **	235/75 R17,5
11 900	<b>HBT 136225 BS biseauté</b>	8350 x 2550 x 3260	6200 x 2460	10 200	920	16° **	245/75 R17,5

Sous réserve de modifications techniques. Toutes les dimensions indiquées sont des valeurs approximatives et se rapportent au véhicule de série sans accessoires. Les équipements supplémentaires modifient le poids propre et la charge utile !

\* avec rampes en deux parties \*\* avec rampes en une partie



**ACCESSOIRES** (en option)

- Roue de secours et support de roue de secours
- Coupleur Duomatic
- Cylindre à ressort
- Anneau d'attelage Ø 50 mm
- Timon pour différentes longueurs et hauteurs d'attelage
- Anneau d'attelage pivotant Ø 40/50 mm
- Système d'éclairage 12 V
- Prise à 7 pôles à l'arrière
- Feu de marche arrière
- Projecteur de travail
- Gyrophare, prise de courant à 7 pôles comprise
- Gyrophare DEL
- Plancher antidérapant
- Tôle larmée d'acier galvanisé
- Ridelles en aluminium avec ranchers centraux galvanisés
- Ridelles en acier avec ranchers centraux galvanisés
- Pare-chocs pour chariot élévateur
- Rack en H avec treillis en acier
- Poches pour ranchers
- Ranchers d'insertion
- Support d'appui sur la paroi frontale
- Verrouillage de conteneur
- Boîte à outils en plastique
- Panneau de stationnement de nuit
- Plaques réfléchissantes arrière
- Ridelle arrière à encastrer
- Rampes de chargement avec caillebotis
- Élévateurs de rampe hydrauliques
- Mise en charge sur 11,9t
- Système d'éclairage et de freinage multi-voltage (en option), les deux 12 - 24 V

Autres accessoires sur demande

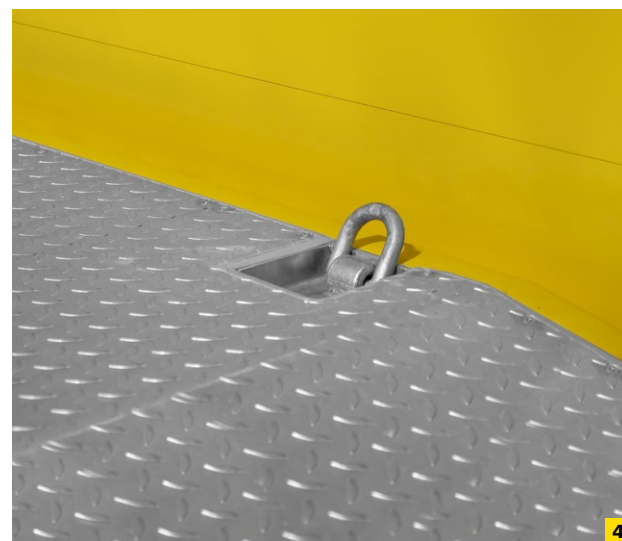
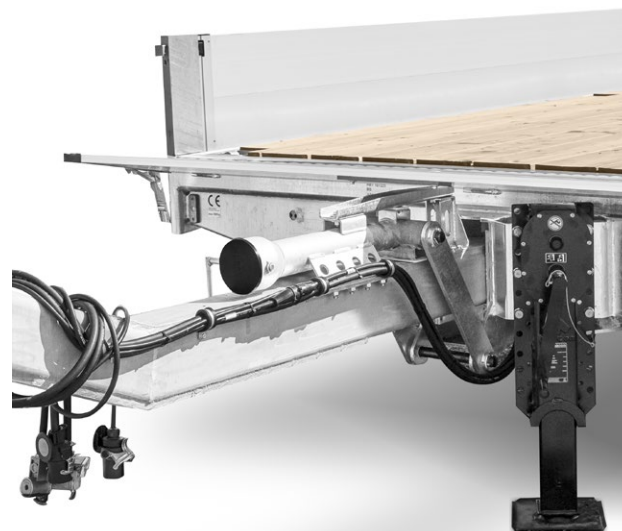

- 1 Gyrophare sur la rampe à gauche
- 2 Support de timon réglable en hauteur
- 3 Phare arrière
- 4 Point d'arrimage 6 t

# REMORQUES SURÉLEVÉES TANDEM HBTZ BS à partir de 13t





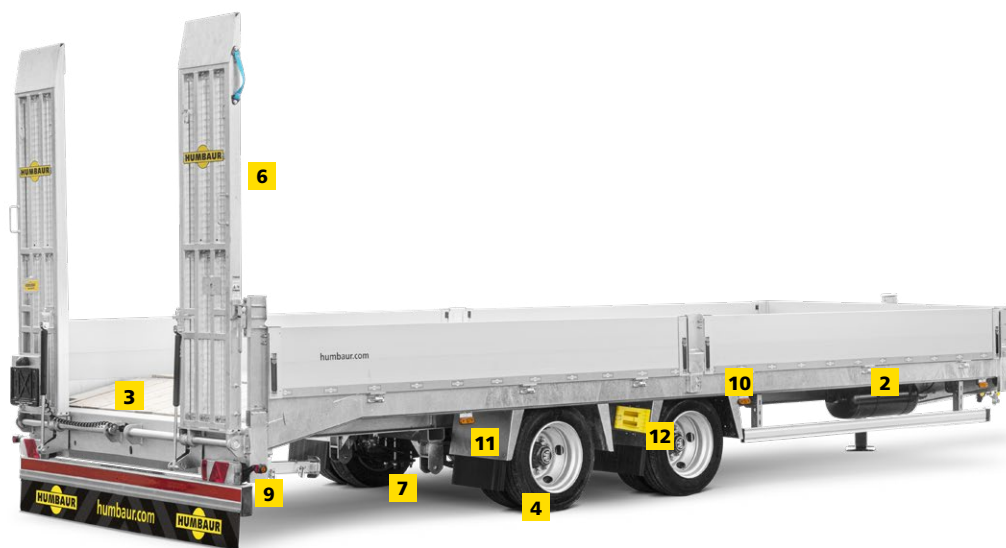

## Faible hauteur de chargement grâce aux pneus jumelés de série

- |  |  |
|--|--|
| <p><b>1</b> Tube central avec anneau d'attelage à vis Ø 40 mm, galvanisé, réglable en continu avec une manivelle</p> <p><b>2</b> Cadre massif, soudé et galvanisé à chaud pour une stabilité et une sécurité optimales, ridelles en aluminium anodisé rabattables latéralement, amovibles, ranchers d'angle insérable à l'avant et à l'arrière</p> <p><b>3</b> Revêtement de sol constitué de madriers en bois tendre de 40 mm</p> <p><b>4</b> Essieux dotés de freins à tambour, suspension parabolique sans entretien pour une compensation optimale de la charge</p> <p><b>5</b> Pneus jumelés de série</p> <p><b>6</b> Rampes en acier massif galvanisé, déplaçable latéralement, revêtement de rampe constitué de madriers en bois tendre, élévateurs de rampe à gaz comprimé</p> <p><b>7</b> Frein à air comprimé avec valve de desserrage, frein automatique en fonction de la charge frein ALB, tuyaux de raccordement avec têtes d'attelage rouge-jaune, système de freinage ABV avec frein de blocage à broche</p> | <p><b>8</b> Connecteur 15 pôles</p> <p><b>9</b> Système declairage 24 V avec feux arrière à plusieurs chambres, protégés de façon optimale, et feux de position latéraux DEL</p> <p><b>10</b> Points d'arrimage 6 t encastrés dans le sol du pont (3 paires / 6,2 m; 4 paires / 7,2 m) points d'arrimage 2 t sur le cadre extérieur (7 paires / 6,2 m; 8 paires / 7,2 m)</p> <p><b>11</b> Garde-boue avec antispray, protection latérale rigide</p> <p><b>12</b> 2 cales de retenue avec support</p> <p><b>13</b> Bequille à manivelle renforcée 12 t avec vitesse accélérée et vitesse sous charge, béquilles rabattables à l'arrière à gauche et à droite du châssis</p> |
|--|--|



# REMORQUES SURÉLEVÉES TANDEM HBTZ BS à partir de 13t

Poids total autorisé en charge en kg	Modèle	Dimensions totales en mm	Dimensions intérieures en mm	Charge utile en kg	Hauteur de charge en mm	Angle de rampe	Taille des pneus en pouces
13 600	HBTZ 137224 BS gerade	9560 x 2530 x 2610	7240 x 2430	9800	850	16° *	205/75 R17,5
13 600	HBTZ 137224 BS abgeschrägt	9560 x 2530 x 2610	7240 x 2430	9800	850	16° **	205/75 R17,5
13 600	HBTZ 136224 BS gerade	8560 x 2530 x 2610	6240 x 2430	10 000	850	16° *	205/75 R17,5
13 600	HBTZ 136224 BS abgeschrägt	8560 x 2530 x 2610	6240 x 2430	10 000	850	16° **	205/75 R17,5

Sous réserve de modifications techniques. Toutes les dimensions indiquées sont des valeurs approximatives et se rapportent au véhicule de série sans accessoires. Les équipements supplémentaires modifient le poids propre et la charge utile !  
\* avec rampes en deux parties \*\* avec rampes en une partie



## ACCESSOIRES (en option)

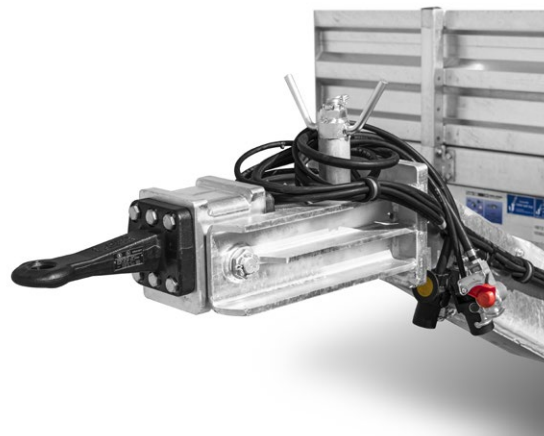
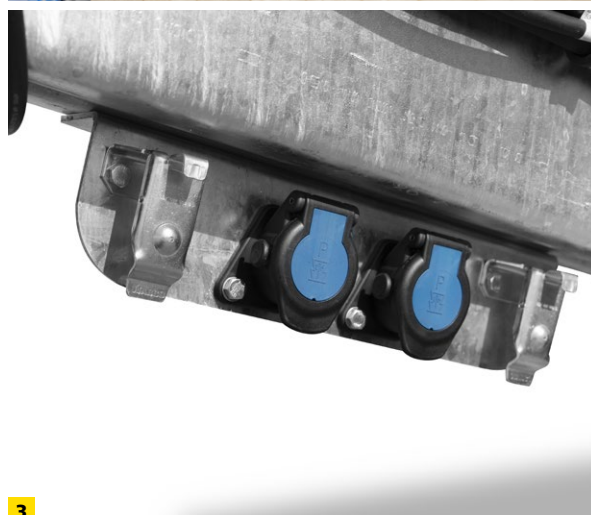

- 1 Rampes d'accès galvanisées avec revêtement en caillebotis en option
- 2 Anneau d'attelage pivotant Ø 40/50 mm
- 3 Porte-fiches avec prises de stationnement
- 4 Panneaux de signalisation extensibles

## ACCESSOIRES (en option)

- Roue de secours et support de roue de secours
- Coupleur Duomatic
- Cylindre à ressort
- Anneau d'attelage Ø 50 mm
- Timon pour différentes longueurs et hauteurs d'attelage
- Anneau d'attelage pivotant Ø 40/50 mm
- Système d'éclairage 12 V
- Prise à 7 pôles à l'arrière
- Feu de marche arrière
- Projecteur de travail
- Gyrophare, prise de courant à 7 pôles comprise
- Gyrophare DEL
- Plancher antidérapant
- Tôle larmée d'acier galvanisé
- Ridelles en aluminium avec ranchers centraux galvanisés (de série sur le modèle 7,2 m)
- Ridelles en acier avec ranchers centraux galvanisés
- Pare-chocs pour chariot élévateur
- Rack en H avec treillis en acier
- Poches pour ranchers
- Ranchers d'insertion
- Support d'appui sur la paroi frontale
- Boîte à outils en plastique
- Panneau de stationnement de nuit
- Plaques réfléchissantes arrière
- Ridelle arrière à encastrer
- Rampes de chargement avec caillebotis
- Élévateurs de rampe hydrauliques

Autres accessoires sur demande

# REMORQUES SURÉLEVÉES TANDEM HBTZ BS à partir de 19t





## La chargeuse parfaite pour toutes les tâches exigeantes

- 1 Tube central avec anneau d'attelage à vis Ø 40 mm, galvanisé, réglable en continu avec une manivelle
- 2 Cadre massif, soudé et galvanisé à chaud pour une stabilité et une sécurité optimales, ridelles en aluminium anodisé rabattables latéralement, amovibles, ranchers d'angle insérable à l'avant et à l'arrière
- 3 Revêtement de sol constitué de madriers en bois tendre de 40 mm
- 4 Essieux dotés de freins à tambour, suspension pneumatique (y compris dispositif de levage et d'abaissement)
- 5 Pneus jumelés de série
- 6 Frein à air comprimé avec système de freinage électronique et valve de purge double, flexibles de raccordement avec têtes d'attelage rouge-jaune, système antiblocage automatique des roues, système de freinage avec accumulateur à ressort
- 7 Rampes massives en acier galvanisé, déplaçables latéralement, Revêtement de la rampe en planches de bois tendre, élévateur de rampe à gaz
- 8 Connecteur 15 pôles
- 9 Système declairage 24 V avec feux arrière à plusieurs chambres, protégés de façon optimale, et feux de position latéraux DEL
- 10 Pointsd'arrimage 6 t encastrés dans le sol du pont (3 paires / 6,2 m; 4 paires / 7,2 m) points d'arrimage 2 t sur le cadre extérieur (7 paires / 6,2 m; 8 paires / 7,2 m)
- 11 Garde-boue avec antispray
- 12 2 cales de retenue avec support
- 13 Bequille à manivelle renforcée 12 t avec vitesse accélérée et vitesse sous charge, béquilles rabattables à l'arrière à gauche et à droite du châssis
- 14 En option avec ridelles divisées en aluminium / acier avec ranchers centraux

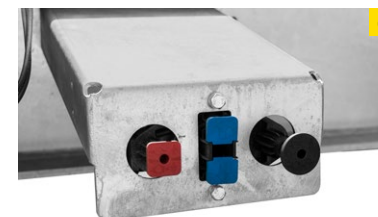

# REMORQUES SURÉLEVÉES TANDEM HBTZ BS à partir de 19t

Poids total autorisé en charge en kg	Modèle	Dimensions totales en mm	Dimensions intérieures en mm	Charge utile en kg	Hauteur de charge en mm	Angle de rampe*	Taille des pneus en pouces
19 000	HBTZ 197224 BS droit	9360 x 2550 x 3860	7200 x 2450	13 700	870	14°	235/75 R17,5
19 000	HBTZ 197224 BS biseauté	9360 x 2550 x 3690	7200 x 2450	13 700	870	11°	235/75 R17,5
19 000	HBTZ 196524 BS droit	8480 x 2550 x 3860	6500 x 2450	14 300	870	14°	235/75 R17,5
19 000	HBTZ 196524 BS biseauté	8480 x 2550 x 3690	6500 x 2450	14 300	870	11°	235/75 R17,5
21 000	HBTZ 216524 BS biseauté	8700 x 2550 x 3710	6500 x 2450	16 300	870	13°	235/75 R17,5
21 000	HBTZ 217224 BS biseauté	9400 x 2550 x 3710	7250 x 2540	16 200	870	13°	235/75 R17,5

Sous réserve de modifications techniques. Toutes les dimensions indiquées sont des valeurs approximatives et se rapportent au véhicule de série sans accessoires. Les équipements supplémentaires modifient le poids propre et la charge utile !  
\* avec rampes d'une seule pièce





- 1 Gyrophare sur la rampe à gauche
- 2 Boîte à outils en plastique
- 3 Rampes massives en acier galvanisé, déplaçables latéralement, Revêtement de la rampe en planches de bois tendre

## ACCESSOIRES (en option)

- Roue de secours et support de roue de secours
- Coupleur Duomatic
- Timon pour différentes longueurs et hauteurs d'attelage
- Anneau d'attelage pivotant Ø 40/50 mm
- Système d'éclairage 12 V
- Prise à 7 pôles à l'arrière
- Feu de marche arrière (supplémentaire)
- Projecteur de travail
- Gyrophare, prise de courant à 7 pôles comprise
- Gyrophare DEL
- Plancher antidérapant
- Tôle larmée d'acier galvanisé
- Pare-chocs pour chariot élévateur
- Rack en H avec treillis en acier
- Poches pour ranchers
- Ranchers d'insertion
- Support d'appui sur la paroi frontale
- Boîte à outils en plastique
- Panneau de stationnement de nuit
- Plaques réfléchissantes arrière
- Ridelle arrière à encastrer
- Rampes de chargement avec caillebotis
- Élévateurs de rampe hydrauliques
- Système d'éclairage et de freinage multi-voltage (en option), les deux 12 - 24 V

Autres accessoires sur demande

# TRI-BENNE TANDEM HTK à partir de 7,5 t







## La remorque tandem surélevée avec des rampes d'accès en aluminium rétractables

- 1 Châssis et cadre de pont galvanisés à chaud par immersion
- 2 Ridelles en acier de 400 mm de hauteur, rabattables et amovibles latéralement et à l'arrière, ridelle arrière pendulaire avec verrouillage central; ridelle frontale massive en acier, amovible
- 3 Essieux à suspension parabolique
- 4 Logement intégré dans le cadre du châssis pour rampes de chargement optionnelles en aluminium
- 5 Vérin télescopique à 4 tiges
- 6 Raccord hydraulique pour circuit unique, commande par le biais du véhicule tracteur
- 7 Trappe oscillante à l'arrière avec verrouillage central
- 8 Plancher de 4 mm d'épaisseur en tôle d'acier galvanisée à chaud
- 9 2 paires de points d'arrimage 3 t encastés
- 10 3 paires de points d'arrimage 1 t encastrés
- 11 Feux 24 V, étanches aux projections d'eau et anti-vibrations, raccordement par connecteur 15 pôles
- 12 Installation électrohydraulique 12 V optionnelle avec batterie et pompe à main
- 13 Frein à air comprimé avec valve de purge, frein à régulateur automatique de force de freinage asservi à la charge, flexibles de raccordement avec têtes d'attelage rouge-jaune, système antiblocage automatique des roues, système de freinage avec frein de blocage à broche

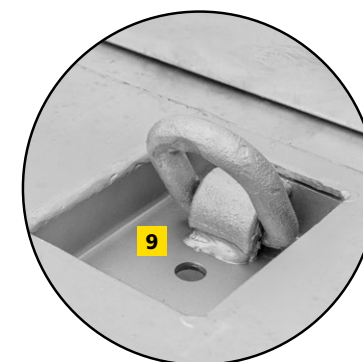

# TRI-BENNE TANDEM HTK à partir de 7,5 t

Poids total autorisé en charge en kg	Modèle	Dimensions totales en mm	Dimensions intérieures en mm	Charge utile en kg	Hauteur de charge en mm	Angle de basculement (latéral/arrière)	Taille des pneus en pouces
7500	HTK 754020	6040 x 2200 x 1400	4000 x 2030 x 400	5600	920	45°/48°	215/75 R17,5

Sous réserve de modifications techniques. Toutes les dimensions indiquées sont des valeurs approximatives et se rapportent au véhicule de série sans accessoires. Les équipements supplémentaires modifient le poids propre et la charge utile !



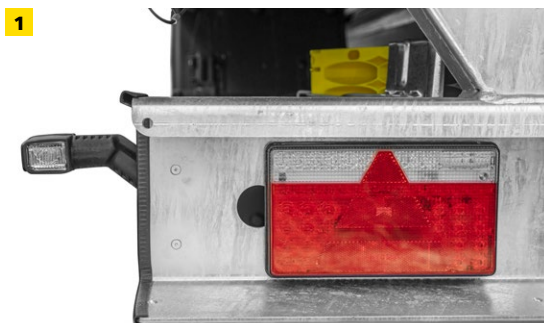

- 1 Système d'éclairage et de freinage multitension en option
- 2 Rampes d'accès en aluminium avec verrouillage breveté
- 3 Feu de recul supplémentaires
- 4 Boîte à outils en plastique

## ACCESSOIRES (en option)

- Roue de secours et support de roue de secours
- Coupleur Duomatic
- Cylindre à ressort (Suppression du frein d'arrêt à broche)
- Anneau d'attelage Ø 50 mm
- Anneau d'attelage pivotant Ø 40/50 mm
- Timon pour différentes longueurs et hauteurs d'attelage
- Système d'éclairage 12 V
- Système d'éclairage et de freinage multitension (en option), les deux 12 - 24 V
- Système de freinage électronique en 12 V et 24 V
- Prise 7 pôles à l'arrière
- Système électro-hydraulique 12 V avec batterie et pompe manuelle
- Feu de marche arrière (supplémentaire)
- Phare de travail
- Gyrophare avec prise de courant à 7 pôles comprise
- Gyrophare DEL
- Porte à deux battants plutôt qu'un hayon
- Rehausse de ridelles
- Rehausse grillagées
- Boîte à outils en plastique
- Nachtpark-Warntafeln
- Plaques réfléchissantes arrière
- Appui de protection du pont
- Filet de recouvrement
- Protection de démarrage latérale
- Rampes en aluminium avec verouillage breveté

Autres accessoires sur demande





# TRI-BENNE TANDEM HTK à partir de 10 t





## Une tri-benne qui mérite votre confiance

- 1 Tube central avec anneau d'attelage à vis Ø 40 mm, galvanisé, réglable en continu avec une manivelle
- 2 Cadre massif, soudé et galvanisé à chaud pour une stabilité et une sécurité optimales, sol de pont en acier à grain fin de 4 mm, axes d'appui à rotule avec protection contre la permutation
- 3 Ridelles en acier de qualité soudées au laser de 500 mm, rabattables, amovibles et pendulaires avec verrouillage central sur les côtés et à l'arrière, ridelle frontale amovible
- 4 Cadre de pont galvanisé à chaud par immersion, avec entretoises longitudinales, transversales et diagonales assurant une grande stabilité et une grande résistance aux charges ponctuelles
- 5 En option: Ridelles apprêtées et laquées avec système de laque à 2 composants de qualité supérieure pour une protection optimale contre la corrosion, cavités scellées, laquage unicolore en RAL sur demande
- 6 Mécanisme de basculement trilatéral à moteur hydraulique, vérin télescopique chromé dur à cinq tiges avec limitation de course
- 7 Essieux munis de freins à tambour, suspension parabolique sans entretien pour une compensation optimale de la charge
- 8 Frein à air comprimé avec valve de purge, frein à régulateur automatique de force de freinage asservi à la charge, flexibles de raccordement avec têtes d'attelage rouge-jaune, système antiblocage automatique des roues, système de freinage avec frein de blocage à broche
- 9 Connecteur 15 pôles
- 10 Système d'éclairage 24 V avec feux arrière à plusieurs chambres et feux de position latéraux DEL
- 11 Points d'arrimage 6 t encastés dans le sol du pont (4 paires / 4,5 m ; 5 paires / 5,0 m ; 6 paires / 5,5 m)
- 12 Pare-boue avec système anti-projection
- 13 2 cales de retenue avec support
- 14 Béquille à manivelle renforcée 12 t avec vitesse accélérée et vitesse sous charge



# TRI-BENNE TANDEM HTK à partir de 10 t

Poids total autorisé en charge en kg	Modèle	Dimensions totales en mm	Dimensions intérieures en mm	Charge utile en kg	Hauteur de charge en mm	Angle de basculement (latéral/arrière)	Taille des pneus en pouces
11 900	HTK 104522	6460 x 2350 x 1475	4520 x 2220	8900	990	45°/48°	235/75 R17,5
11 900	HTK 105024	6990 x 2550 x 1475	5035 x 2420	8550	990	45°/48°	235/75 R17,5
11 900	HTK 105524	7460 x 2550 x 1475	5535 x 2420	8500	990	43°/41°	235/75 R17,5

Sous réserve de modifications techniques. Toutes les dimensions indiquées sont des valeurs approximatives et se rapportent au véhicule de série sans accessoires. Les équipements supplémentaires modifient le poids propre et la charge utile !

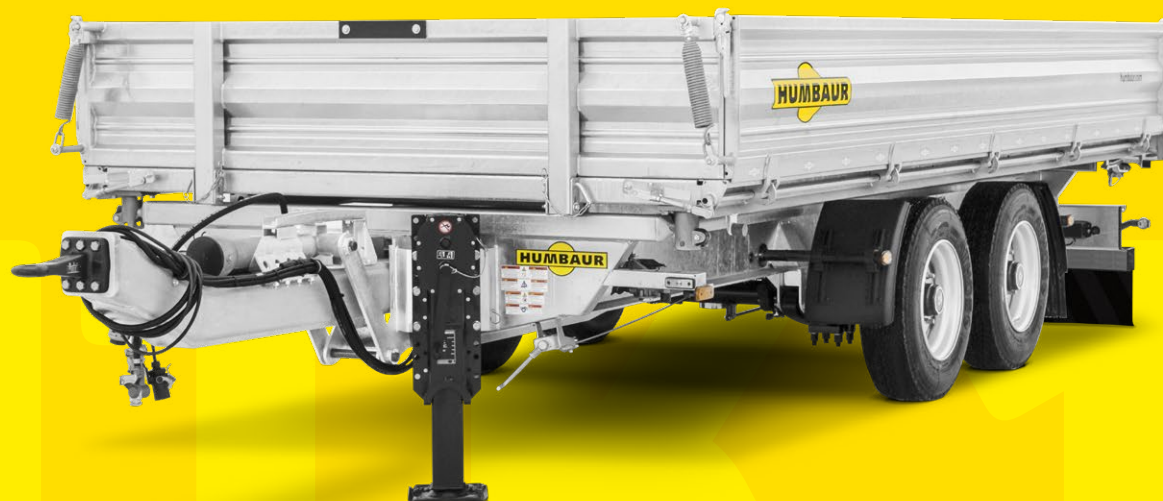





## ACCESSOIRES (en option)

- Roue de secours et support de roue de secours
- Coupleur Duomatic
- Cylindre à ressort
- Anneau d'attelage Ø 50 mm
- Anneau d'attelage pivotant Ø 40/50 mm
- Timon pour différentes longueurs et hauteurs d'attelage
- Système d'éclairage 12 V
- Système d'éclairage et de freinage multitension (en option), les deux 12 - 24 V
- Prise 7 pôles à l'arrière
- Feu de marche arrière (supplémentaire)
- Phare de travail
- Gyrophare avec prise de courant à 7 pôles comprise
- Gyrophare DEL
- Tôle d'usure pour pont
- Porte à deux battants plutôt qu'un hayon
- Rehausse de ridelles
- Rehausse grillagées
- Boîte à outils en plastique
- Panneau de stationnement de nuit
- Plaques réfléchissantes arrière
- Appui de protection du pont
- Filet de recouvrement
- Protection de démarrage latérale
- Rampes en aluminium avec verouillage breveté
- Pneumatiques larges
- Mise en charge sur 11,9 t

Autres accessoires sur demande

# TRI-BENNE TANDEM HTK à partir de 13 t





## Conçu pour une capacité de charge et une variabilité maximales

- 1 Tube central avec anneau d'attelage à vis Ø 40 mm, galvanisé, réglable en continu avec une manivelle
- 2 Cadre massif, soudé et galvanisé à chaud pour une stabilité et une sécurité optimales, sol de pont en acier à grain fin de 4 mm, 2 axes d'appui à rotule avec protection contre la permutation
- 3 Ridelles en acier de qualité soudées au laser de 500 mm, rabattables, amovibles et pendulaires avec verrouillage central sur les côtés et à l'arrière, ridelle frontale amovible
- 4 Cadre de pont galvanisé à chaud par immersion, avec entretoises longitudinales, transversales et diagonales assurant une grande stabilité et une grande résistance aux charges ponctuelles
- 5 Ridelles apprêtées et laquées avec système de laque à 2 composants de qualité supérieure pour une protection optimale contre la corrosion, cavités scellées, laquage unicolore en RAL sur demande
- 6 Mécanisme de basculement trilatéral à moteur hydraulique, vérin télescopique chromé dur à cinq tiges avec limitation de course
- 7 Essieux munis de freins à tambour, suspension parabolique sans entretien pour une compensation optimale de la charge
- 8 Frein à air comprimé avec valve de purge, frein à régulateur automatique de force de freinage asservi à la charge, raccords de contrôle pour l'installation à air comprimé, flexibles de raccordement avec têtes d'attelage rouge-jaune, système antiblocage automatique des roues, système de freinage avec frein de blocage à broche
- 9 Connecteur 15 pôles
- 10 Système d'éclairage 24 V avec feux arrière à plusieurs chambres et feux de position latéraux DEL
- 11 Points d'arrimage 3 t encastrés dans le sol du pont (4 paires / 4,5 m; 5 paires / 5,0 m)
- 12 Pare-boue avec système anti-projection
- 13 2 cales de retenue avec support
- 14 Béquille à manivelle renforcée 12 t avec vitesse accélérée et vitesse sous charge



# TRI-BENNE TANDEM HTK à partir de 13 t

Poids total autorisé en charge en kg	Modèle	Dimensions totales en mm	Dimensions intérieures en mm	Charge utile en kg	Hauteur de charge en mm	Angle de basculement (latéral/arrière)	Taille des pneus en pouces
13 000	HTK 135024 L	7020 x 2550 x 1500	5040 x 2420	9500	970	45°/48°	235/75 R17,5
14 400	HTK 145524	7450 x 2550 x 1610	5540 x 2420	10 300	1070	45°/48°	235/75 R17,5
14 400	HTK 145024	6950 x 2550 x 1610	5040 x 2420	10 600	1070	45°/48°	235/75 R17,5

Sous réserve de modifications techniques. Toutes les dimensions indiquées sont des valeurs approximatives et se rapportent au véhicule de série sans accessoires. Les équipements supplémentaires modifient le poids propre et la charge utile !



## ACCESSOIRES (en option)

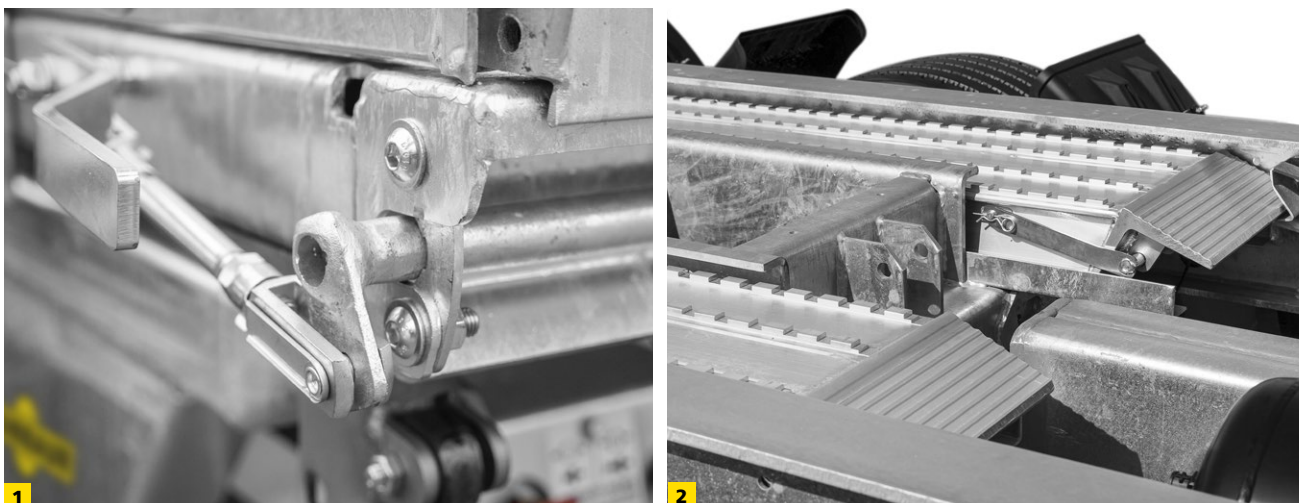

- 1 Verrouillage central manuel pour les parois latérales
- 2 Rampes d'accès insérées sous la surface de chargement (en option)



- Roue de secours et support de roue de secours
- Coupleur Duomatic
- Cylindre à ressort
- Anneau d'attelage Ø 50 mm
- Anneau d'attelage pivotant Ø 40/50 mm
- Timon pour différentes longueurs et hauteurs d'attelage
- Système d'éclairage 12 V
- Système d'éclairage et de freinage multitension (en option), les deux 12 - 24 V
- Prise 7 pôles à l'arrière
- Feu de marche arrière (supplémentaire)
- Phare de travail
- Gyrophare avec prise de courant à 7 pôles comprise
- Gyrophare DEL
- Tôle d'usure pour pont
- Porte à deux battants plutôt qu'un hayon
- Rehausse de ridelles
- Rehausse grillagées
- Boîte à outils en plastique
- Panneau de stationnement de nuit
- Plaques réfléchissantes arrière
- Appui de protection du pont
- Filet de recouvrement
- Protection de démarrage latérale
- Rampes en aluminium avec verrouillage breveté
- Pneumatiques larges
  
- Autres accessoires sur demande

# TRI-BENNE TANDEM HTK à partir de 18 t





## Conçu pour une utilisation intensive

- 1 Tube central avec anneau d'attelage à vis Ø 40 mm, galvanisé, réglable en continu avec une manivelle
- 2 Cadre massif, soudé et galvanisé à chaud pour une stabilité et une sécurité optimales, sol de pont en acier à grain fin de 4 mm axes de palier de basculement non interchangeables
- 3 Ridelles en acier de qualité soudées au laser de 600 mm, rabattables, amovibles et pendulaires avec verrouillage central sur les côtés et à l'arrière, ridelle frontale amovible
- 4 Cadre de pont galvanisé à chaud par immersion, avec entretoises longitudinales, transversales et diagonales assurant une grande stabilité et une grande résistance aux charges ponctuelles
- 5 Ridelles apprêtées et laquées avec système de laque à 2 composants de qualité supérieure pour une protection optimale contre la corrosion, cavités scellées, laquage unicolore en RAL sur demande
- 6 Mécanisme de basculement trilatéral à moteur hydraulique, vérin télescopique chromé dur à cinq tiges avec limitation de course
- 7 Essieux munis de freins à tambour, suspension parabolique sans entretien pour une compensation optimale de la charge
- 8 Pneus simples extra-larges pour une pression au sol réduite
- 9 Connecteur 15 pôles
- 10 Frein à air comprimé avec valve de purge, frein à régulateur automatique de force de freinage asservi à la charge, raccords de contrôle pour l'installation à air comprimé, flexibles de raccordement avec têtes d'attelage rouge-jaune, système antiblocage automatique des roues, système de freinage avec frein de blocage à broche
- 11 Système d'éclairage 24 V avec feux arrière à plusieurs chambres et feux de position latéraux DEL
- 12 Points d'arrimage 3 t encastrés dans le sol du pont (5 paires / 5,0 m; 6 paires / 5,5 m)
- 13 Pare-boue avec système anti-projection
- 14 2 cales de retenue avec support
- 15 Béquille à manivelle renforcée 12 t avec vitesse accélérée et vitesse sous charge



# TRI-BENNE TANDEM HTK à partir de 18 t

Poids total autorisé en charge en kg	Modèle	Dimensions totales en mm	Dimensions intérieures en mm	Charge utile en kg	Hauteur de charge en mm	Angle de basculement (latéral/arrière)	Taille des pneus en pouces
18 000	HTK 185024 (avec suspension pneumatique)	6950 x 2550 x 1710	5040 x 2420	13 800	1135	45°/48°	435/50 R19,5
18 000	HTK 185524 (avec suspension pneumatique)	7450 x 2550 x 1710	5540 x 2420	14 100	1135	45°/48°	435/50 R19,5

Sous réserve de modifications techniques. Toutes les dimensions indiquées sont des valeurs approximatives et se rapportent au véhicule de série sans accessoires. Les équipements supplémentaires modifient le poids propre et la charge utile !





## ACCESSOIRES (en option)

- Roue de secours amovible
- Coupleur Duomatic
- Anneau d'attelage pivotant Ø 40/50 mm
- Timon pour différentes longueurs et hauteurs d'attelage
- Système d'éclairage 12 V
- Système d'éclairage et de freinage multitenion (en option), les deux 12 - 24 V
- Prise 7 pôles à l'arrière
- Feu de marche arrière (supplémentaire)
- Phare de travail
- Gyrophare avec prise de courant à 7 pôles comprise
- Gyrophare DEL
- Tôle d'usure pour pont
- Porte à deux battants plutôt qu'un hayon
- Rehausse de ridelles
- Rehausse grillagées
- Boîte à outils en plastique
- Panneau de stationnement de nuit
- Plaques réfléchissantes arrière
- Appui de protection du pont
- Filet de recouvrement
- Protection de démarrage latérale
- Rampes en aluminium avec verouillage breveté
- Pieds de support rabattables
  
- Autres accessoires sur demande

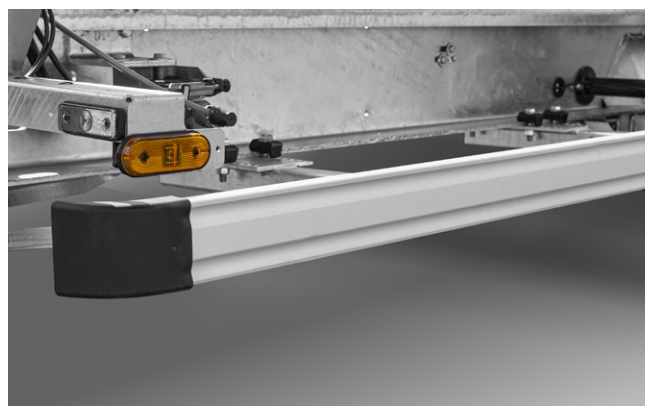

# TRI-BENNE TANDEM HTK jusqu'à 19 t





## Le partenaire idéal pour les tâches exigeantes sur le chantier

- 1 Essieux renforcés ; stabilisation du basculement par suspension pneumatique électronique
- 2 Frein pneumatique avec valve de desserrage ; têtes d'accouplement pneumatiques (rouge/jaune) ; Antiblocage automatique (ABV) ; Système de freinage EBS avec accumulateur à ressort  
Frein de stationnement et fiche de raccordement 24 volts
- 3 Tube central en forme de toit avec anneau d'attelage à vis Ø 50 mm
- 4 Système d'éclairage 24 V avec feux arrière à plusieurs chambres et feux de position latéraux DEL ; prise de connexion à 15 pôles (éclairage)
- 5 Cadre massif, soudé et galvanisé à chaud pour une stabilité et une sécurité optimales
- 6 Plancher de pont en acier hautement résistant à l'usure de 4 mm, HB 450 ; cadre de pont avec renforts longitudinaux et transversaux. pour une stabilité élevée ; 4 roulements à billes avec 2 axes de palier de basculement interchangeables
- 7 Hardox@HB 450 ridelles 800 mm, oscillantes avec verrouillage central ; ridelle frontale fixe ; ridelle arrière Hardox@HB 450 800 mm, se rabattant entre deux ranchers stables, à palier oscillant, avec déverrouillage automatique du hayon ; pont basculant complet revêtu par cataphorèse et par poudre, unicolore en RAL
- 8 Treuil d'appui renforcé 2 t à engrenages avec marche en charge et vitesse rapide, dans le sens de la marche à gauche
- 9 Benne hydraulique à trois côtés avec commande par le véhicule tracteur (max. 200 bar) ; Vérin télescopique à trois étages, raccord hydraulique enfichable SVK BG3 comme raccordement à un circuit
- 10 2 paires de garde-boue semi-circulaires
- 11 Place pour une plaque d'immatriculation à une ligne



# TRI-BENNE TANDEM HTK jusqu'à 19 t

Poids total autorisé en charge en kg	Modèle	Dimensions totales en mm	Dimensions intérieures en mm	Charge utile en kg	Hauteur de charge en mm	Angle de basculement (latéral/arrière)	Taille des pneus en pouces
19 000	HTK 195025	7000 x 2550 x 2400	5010 x 2420 x 800	15 000	1520	50°/50°	4x 385/65 R22,5

Sous réserve de modifications techniques. Toutes les dimensions indiquées sont des valeurs approximatives et se rapportent au véhicule de série sans accessoires. Les équipements supplémentaires modifient le poids propre et la charge utile !



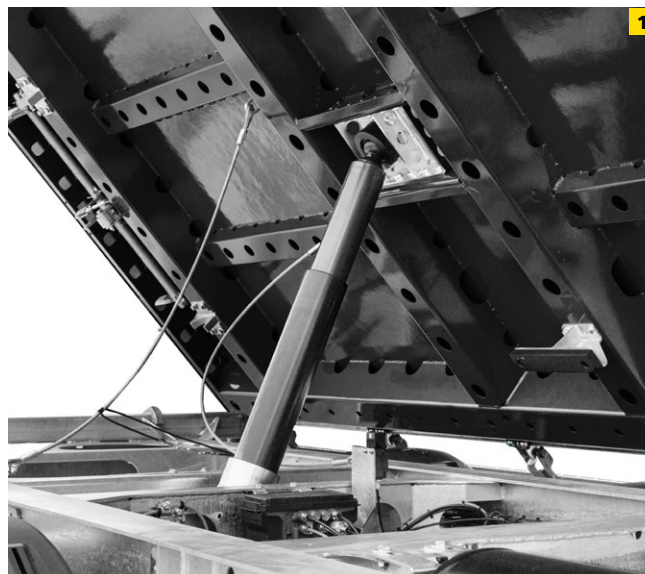
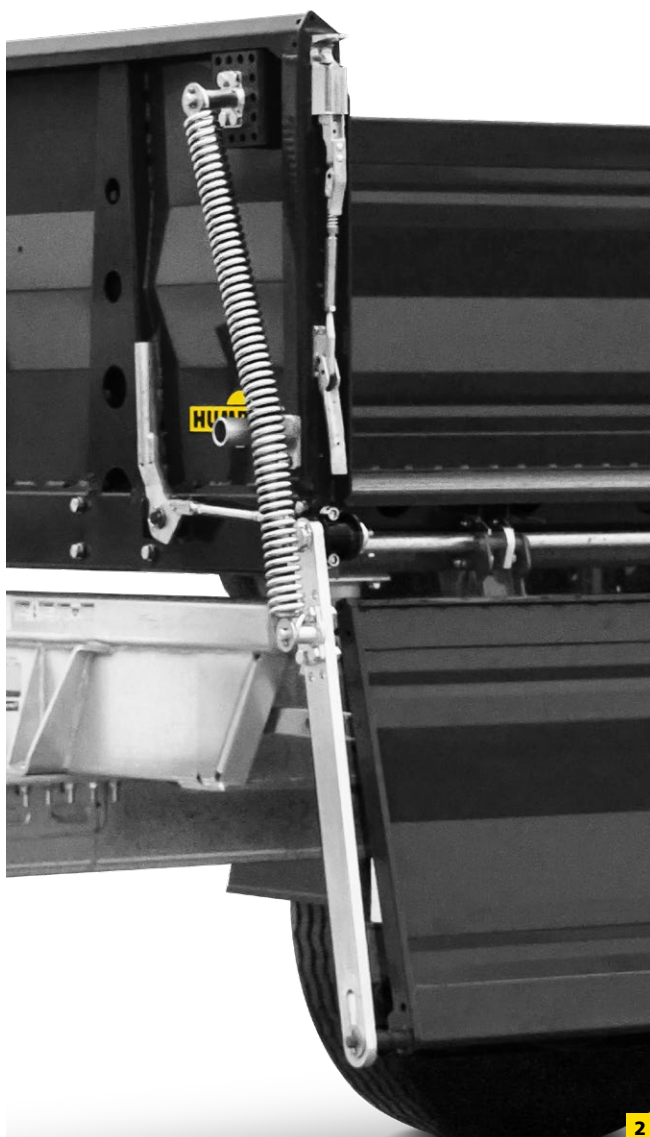

## ACCESSOIRES (en option)

- Ridelles Hardox® 450 hauteur 900 ou 1000 mm
- Ridelle rabattable avec délestage par ressort
- Ridelles en aluminium hauteur 800, 900 ou 1000 mm, Hayon Hardox®
- Tôle plancher 5 ou 6 mm, HB450
- Relevage d'essieu pour 1er essieu
- SAF Frein à tambour ou à disque
- Frein à tambour ou à disque BPW
- Bâche roulante avec plate-forme debout sur la paroi frontale
- Fonction d'abaissement automatique lors du basculement
- 4 paires d'anneaux d'arrimage pivotants de 4 t encastrés dans le plancher de la benne basculante
- Bordmatic

Autres accessoires sur demande

- 1 Vérin télescopique à trois niveaux
- 2 Ridelle latérale rabattable avec décharge à ressort
- 3 Échelle d'accès sur la paroi frontale

# HD 18 Matériau de construction



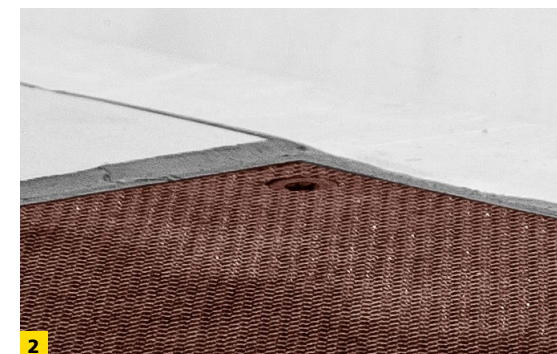

## La solution de transport optimale pour vos palettes de matériaux de construction.

- |   |  |
|---|--|
| 1 Cadre de châssis soudé galvanisé à chaud par immersion                        | 5 Ridelles rabattables en aluminium de 1000 mm de haut |
| 2 Plancher de la plate-forme en panneaux sérigraphiés de 27 mm                  | 6 Ranchers galvanisés                                  |
| 3 Cadre extérieur perforé avec une force d'arrimage de 2 t par point d'arrimage | 7 Marchepieds d'accès sur la paroi arrière             |
| 4 Paroi frontale de 1200 mm de haut   | 8 Essieux de 9 t avec suspension pneumatique           |
|   | 9 Système de freinage EBS                              |



# HD 18 Matériau de construction

Poids total autorisé en charge en kg	Modèle	Dimensions totales en mm	Dimensions intérieures en mm	Charge utile en kg	Ladehöhe in mm	Hauteur de couplage en mm	Taille des pneus
18 000	HD 18 Baustoff	8900 x 2550 x 2485	7100 x 2480 x 1000	14 510	1285	800	4x 385/65 R22,5

## FACILE CHARGEMENT ET DÉCHARGEMENT

- LARGEUR DE CHARGEMENT COMPLÈTE GRÂCE AUX RANCHERS ARRIÈRE TOURNÉS
- AIDES PRATIQUES À LA MONTÉE
- IDÉAL POUR LE CHARGEMENT PAR GRUE ET PAR CHARIOT ÉLEVATEUR

## CHARGE MAXIMALE

- CONSTRUCTION OPTIMISÉE EN TERMES DE POIDS
- CHARGE UTILE BEAUCOUP PLUS ÉLEVÉE
- SOLUTION DE TRANSPORT ÉCONOMIQUE

## MEILLEUR ARRIMAGE DU CHARGEMENT

- NOMBREUX POINTS D'ARRIMAGE
- RAPIDE ET FLEXIBLE GRÂCE AU CADRE EXTÉRIEUR PERFORÉ







## ACCESSOIRES (en option)

- Aides au levage des ridelles
- Marches d'accès encastrées
- Plancher en bois de 40 mm
- Tôle larmée sur plancher sérigraphié
- Barre d'arrimage centrale
- Laquage des ridelles et des ranchers
- Boîte à outils en plastique
- Roue de secours avec support

Autres accessoires sur demande

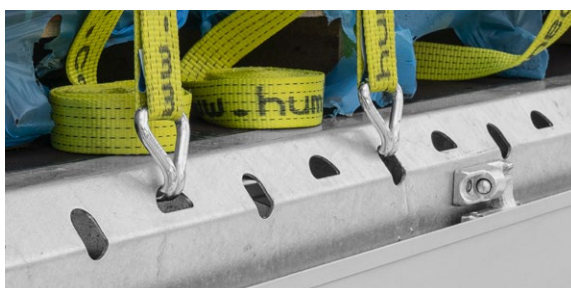

Cadre extérieur perforé -  
sécurisation du chargement particulièrement flexible



Ranchers galvanisés



Aide au levage des ridelles  
(accessoires)



Marchepied rabattable sur le hayon

# Notre gamme d'accessoires

## Châssis



Timon avec anneau d'attelage pivotant (ø 40/50mm)



Rehausse de Ridelle



Pare-chocs latéral pour chariot élévateur

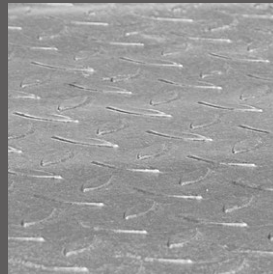

Plancher en tôle d'acier larmées



Réglage de la hauteur du Timon-couché



Paroi arrière en 1 partie comme battant de porte



Ridelles latérales divisées, avec ridelle centrale



Tuyau de traction spécial



Echelle d'accès

## Châssis



Panneau de signalisation extensible



Porte battante en 2 parties

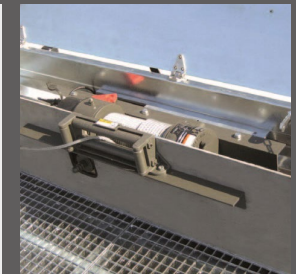

Treuil à câble sur la surface de chargement



# Entièrement sur demande



## Châssis



Bâche de couverture



Chaîne pour matériaux en vrac



Anneau d'arrimage pivotant



Suspension pneumatique avec fonction montée/descente



Boîte à outils en plastique sous la surface de chargement



Support de roue de secours sur la paroi frontale (uniquement en combinaison avec une ridelle en acier)



Support de roue de secours sous forme de panier sous la surface de chargement



Chevalet pour convoyeur de fraisage

# Notre gamme d'accessoires

## Système électrique/ éclairage



Coupleur Duomatic



Éclairage DEL



Feu de marche arrière supplémentaire



1 connecteur 7 pôles et 1 connecteur 4 pôles y compris câbles de connexion



2 connecteur 7 pôles, y compris câbles de connexion

## Système électrique/ éclairage



Projecteur de travail à DEL supplémentaire

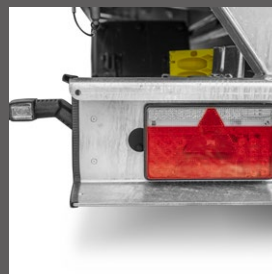

Système d'éclairage et de commande multi-voltage système de freinage (en option), les deux 12 - 24 V

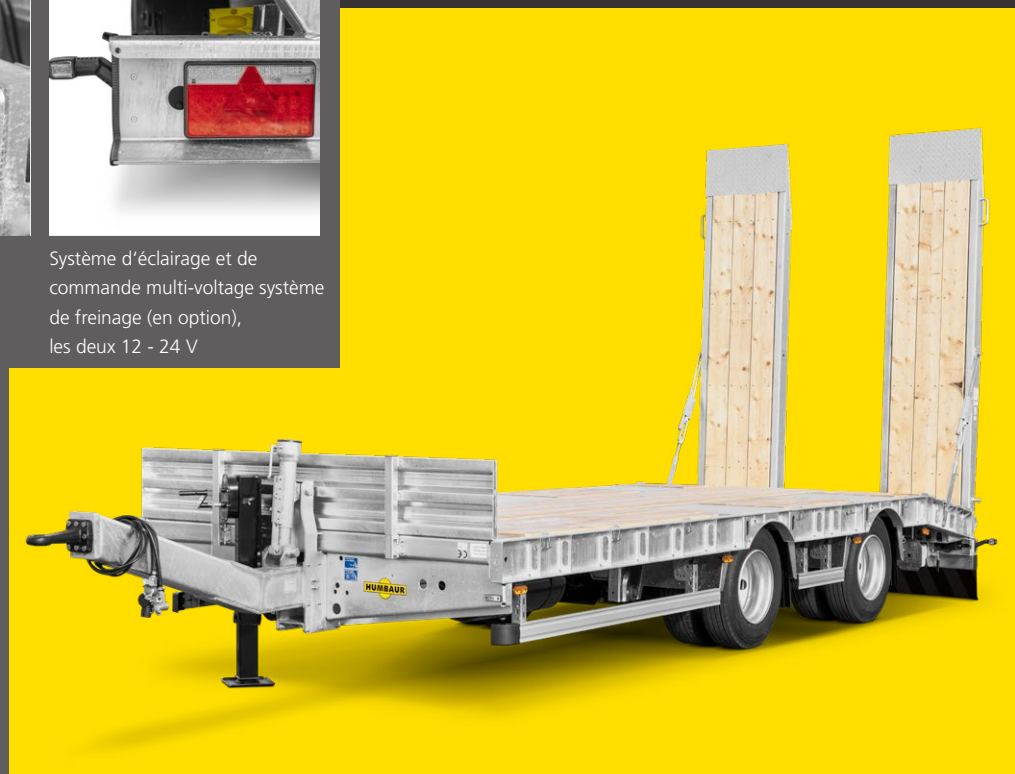

# Entièrement sur demande

## Rampes



Élévateur de rampe hydraulique



Rampes larges d'une seule pièce avec caillebotis en acier



Paroi de franchissement hydraulique avec caillebotis en acier



2 rampes en aluminium, sous la surface de chargement escamotable

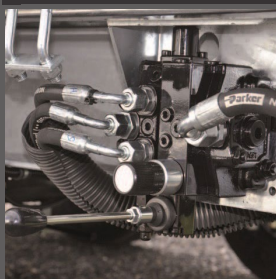

Commande hydraulique



# L'expérience, notre force

**Humbaur se distingue par sa force d'innovation et ses solutions axées sur les clients.** Grâce à cette approche, notre entreprise familiale de taille moyenne s'est hissée **au sommet du marché européen** et offre des solutions sur mesure comprenant près de **420 modèles de séries de remorques** entre 750 kg et 55 t pour les clients privés et industriels, et 230 modèles de carrosseries FlexBox pour toutes les situations de transport. En plus de 35 ans, nous avons su développer une véritable expérience avec le soutien de nos partenaires commerciaux et de nos clients, et nous la reflétons dans nos produits **à travers des fonctions et des détails sophistiqués, ainsi qu'une convivialité et un confort irréprochables.**

Parmi nos marques de fabrique, nous comptons des véhicules solides et sans entretien dotés d'une panoplie d'équipements de série, une vaste gamme d'accessoires, et enfin, la possibilité de concevoir des solutions sur mesure. Notre propre savoir-faire en matière de fabrication, des petites pièces métalliques aux capots en polyester ou aux panneaux sandwich, combiné à des composants de qualité de fabricants célèbres, garantit **des produits durables à valeur stable.**



Ulrich Humbaur  
Associé, Directeur général

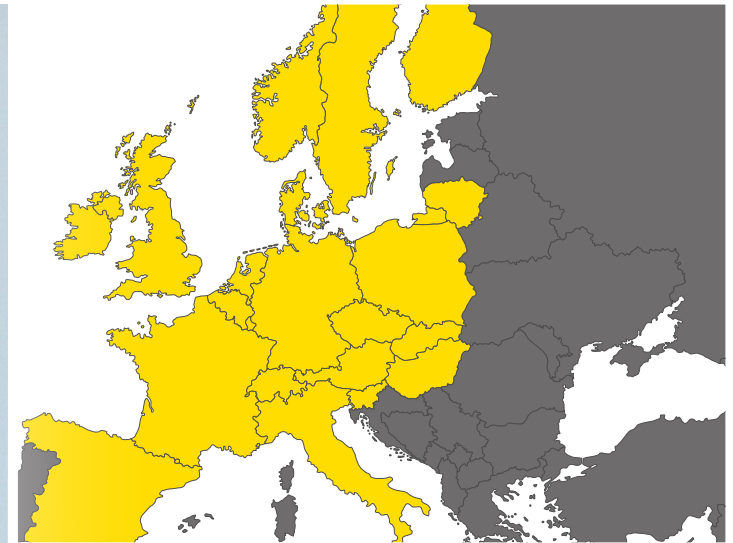

Avec notre **réseau de partenaires**, nous offrons des services complets sur site pour tous vos problèmes de transport. Nous trouvons ensemble la solution appropriée pour votre transport et assurons **le service et la réparation**. Notre engagement de service implique des réparations à moindre coût et la **disponibilité illimitée des pièces de rechange**, afin que vous soyez toujours satisfaits et que vous profitiez pleinement de votre remorque ou de votre carrosserie.

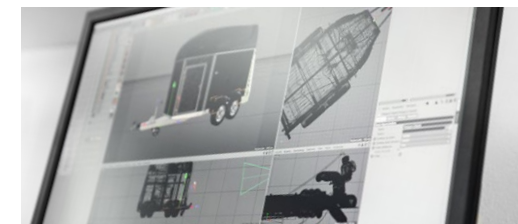

# La qualité qui rassure

Nous veillons scrupuleusement à ce que nos produits fonctionnent même dans **des conditions extrêmes** sans surprises désagréables. C'est pourquoi nous les construisons de manière robuste avec des matériaux appropriés dans les résistances requises. Sur différentes pistes d'essai, nous simulons l'utilisation la plus extrême que l'on puisse imaginer pour nos remorques. Nous chargeons complètement nos remorques pour tester la stabilité et la durabilité du châssis, du cadre et des composants. Ce faisant, nous garantissons **une excellente qualité** à nos remorques.

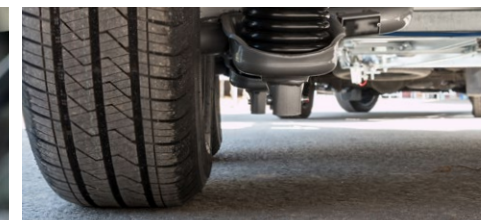

Notre **système de gestion de la qualité** est certifié selon **les normes DIN EN ISO 9001:2015 et KBA-ZM-A** et est vérifié régulièrement. Nous sommes également certifiés par de nombreux constructeurs de véhicules utilitaires en tant que partenaire de montage et de transformation de carrosseries. Grâce aux contrôles récurrents et à nos produits, nous avons la possibilité **de documenter notre engagement de qualité** de manière régulière.



En tant que client, vous en profitez doublement : **lors de l'utilisation et lors de la revente.**





Ou encore sur le site Web. Plus d'informations sur [humbaur.com/fr/downloads](https://humbaur.com/fr/downloads)

Avez-vous des questions concernant cette remorque ou une autre remorque de notre gamme, ou alors souhaitez-vous une assistance personnelle? N'hésitez pas à nous contacter.

Par téléphone au **0821 / 24 929 - 0** ou par e-mail à l'adresse [info@humbaur.com](mailto:info@humbaur.com)

VOTRE CONTACT HUMBAUR LE PLUS PROCHE



\*Illustrations similaires. Nos conditions générales de livraison et de paiement s'appliquent, conformément aux informations spécifiées sur [humbaur.com/agb](https://humbaur.com/agb). Valables uniquement pour l'Allemagne. Sous réserve de modifications et d'erreurs. Toutes les informations sont sans garantie. Images : Humbaur GmbH, Adobe Stock, version 11/22 validité jusqu'à révocation 009.00024 Série 10 000 – Remorques TP et bennes